

# УСТАНОВКА ДЛЯ ДОЗИРОВКИ ИЗВЕСТИ

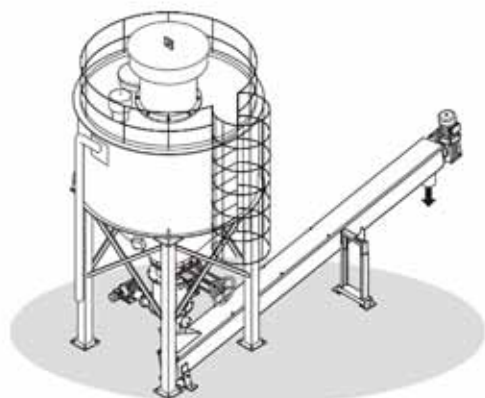

## ПРИМЕНЕНИЕ:

— складирование, дозировка и транспортировка извести, применяемой в процессе гигиенизации осадка, подготовки известкового молока, гигиенизации твёрдых частиц с решётки.

## КОНСТРУКЦИЯ:

- 1 — бункер извести;
- 2 — электровибратор;
- 3 — ножевая задвижка;
- 4 — подаватель извести;
- 5 — дозатор извести;
- 6 — шнековый конвейер извести.

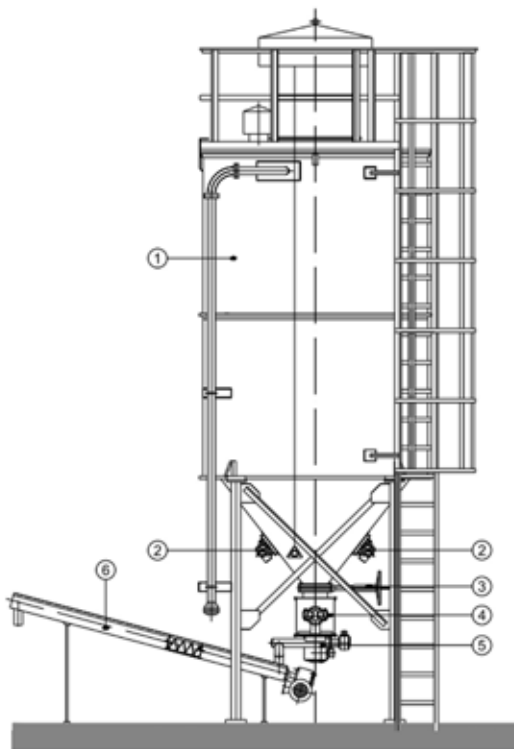

Элемент	Материал
бункер извести ZW	по каталогу
подаватель извести PW	кислотоустойчивая сталь 0Н 18N9
дозатор извести DW	по каталогу
шнековый конвейер PS	по каталогу

